

Formula Student - 2012 Prom Racing Team

Ενημερωτικό Φυλλάδιο Χορηγών

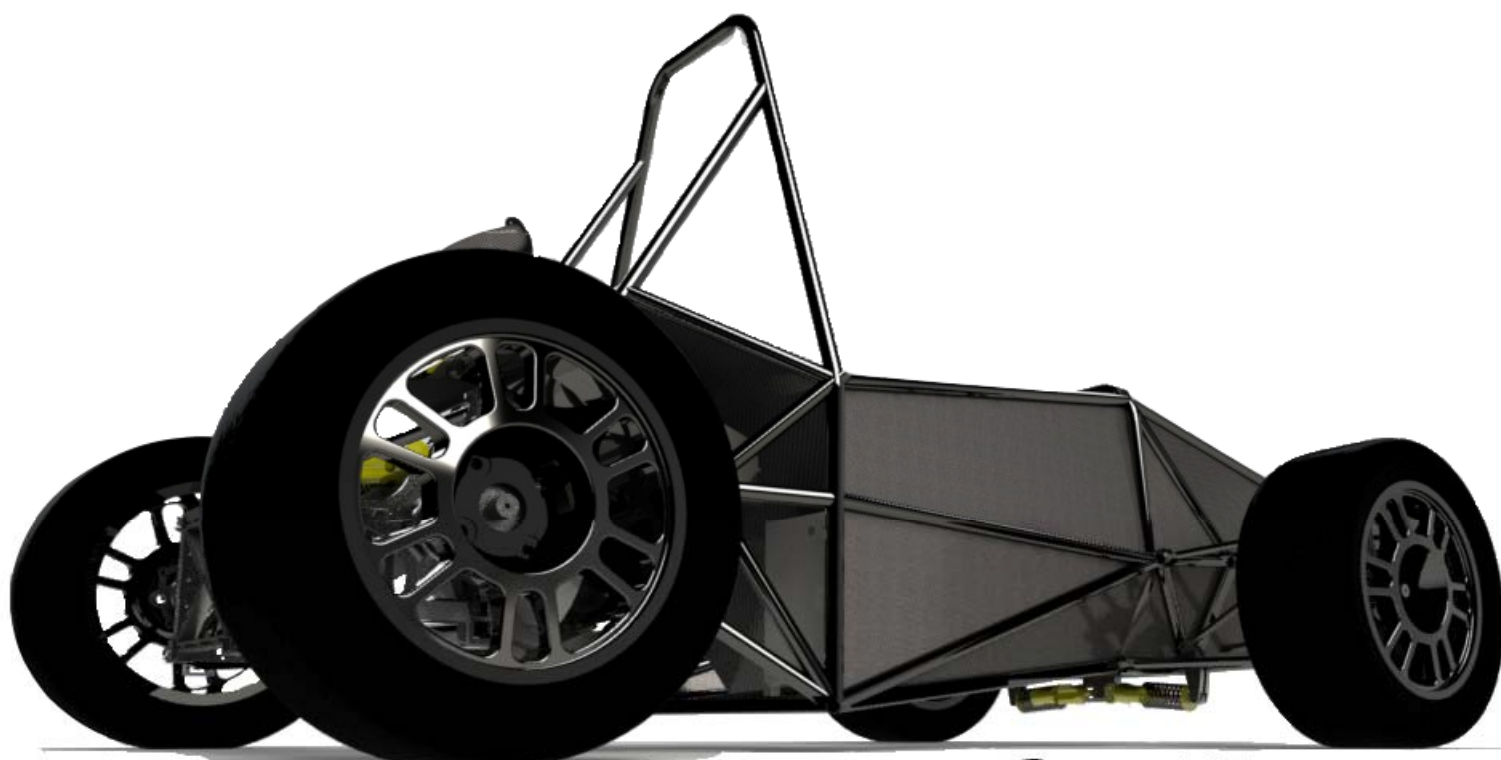

Prom 11B



Συντονιστής Ομάδας
Άγγελος Τσιαπάρας
+30 6931 925 832
aggelos_tsiap@yahoo.gr

Υπεύθυνος Καθηγητής
Θεόδωρος Κωστόπουλος
+30 210 772 3477
cost@central.ntua.gr



Εθνικό Μετσόβιο Πολυτεχνείο

Prom Racing - Formula Student

Σχολή Μηχανολόγων Μηχανικών

Εισαγωγή

Η ομάδα Prom Racing - Formula Student του Εθνικού Μετσόβιου Πολυτεχνείου φιλοδοξεί το 2012 να μετάσχει ξανά σε διαγωνισμούς Formula Student που λαμβάνουν χώρα ανά την Ευρώπη κάθε χρόνο την περίοδο του καλοκαιριού. Για να πετύχουν αυτή τη φιλοδοξία τους, μια ομάδα από κορυφαίους φοιτητές του Ε.Μ.Π. θα σχεδιάσουν και θα κατασκευάσουν ένα μονοθέσιο αγωνιστικό αυτοκίνητο τύπου Formula.

Ο συγκεκριμένος διαγωνισμός επινοήθηκε από τη Society of Automotive Engineers (Student) το 1981 και έχει πλέον εξελιχθεί σε ένα εκπαιδευτικό γεγονός όπου πανεπιστήμια από κάθε μεριά του κόσμου συναγωνίζονται σε πολλούς διεθνείς διαγωνισμούς που διοργανώνονται ανά την υφήλιο. Η φύση των διαγωνισμών είναι τέτοια που απαιτεί δημιουργικότητα και πρωτοπορία από τους φοιτητές ώστε να γίνουν ανταγωνιστικοί ενάντια σε καθιερωμένες ομάδες του διαγωνισμού.

Η διάκριση σε αυτού του είδους τους διαγωνισμούς μπορεί να πραγματοποιηθεί μόνο με το συνδυασμό αφοσιωμένης και αποφασισμένης ομάδας φοιτητών, μαζί με την υποστήριξη και την πολύτιμη βοήθεια χορηγών.

Η ομάδα Prom Racing του Εθνικού Μετσόβιου Πολυτεχνείου, με 4 χρόνια εμπειρίας στο χώρο της Formula Student και αποφασιστική διάθεση θέτει κάθε χρόνο ως στόχο την πρωτιά.

Ένα τέτοιο φιλόδοξο σχέδιο απαιτεί επένδυση σε ανθρώπινο δυναμικό και αφοσίωση από τη μεριά των φοιτητών αλλά και σημαντική οικονομική επένδυση, όπου το οικονομικό μέρος καλύπτεται εξολοκλήρου από χορηγούς.



Τι είναι η Formula Student?

Αναδρομή

Ο θεσμός της Formula Student θεμελιώθηκε πριν από τρεις δεκαετίες από την SAE (Society of Automotive Engineers) στις Ηνωμένες Πολιτείες της Αμερικής. Σήμερα, 8 εκδηλώσεις - διαγωνισμοί που λαμβάνουν χώρα ανά τον κόσμο, μαρτυρούν την επιτυχία αυτής της ανεκτίμητης εμπειρίας.

Ομάδες από τα καλύτερα πανεπιστήμια του κόσμου αναλαμβάνουν να εξελίξουν ένα μικρό πρωτότυπο αγωνιστικό αυτοκίνητο κατηγορίας μονοθέσιας φόρμουλας κατά τη διάρκεια ενός ακαδημαϊκού έτους. Όπως και σε κάθε αγωνιστική κατηγορία, έτσι και ο θεσμός της Formula Student εμπίπτει σε διάφορους τεχνικούς αλλά και μη - τεχνικούς περιορισμούς. Εντούτοις, καθώς οι περιορισμοί είναι σχετικώς χαλαροί, οι φοιτητές μπορούν να κινηθούν σε ένα ευρύ φάσμα σχεδιαστικών φιλοσοφιών και ιδεών, συνεπώς κάθε αυτοκίνητο είναι μοναδικό. Η κορύφωση της όλης προσπάθειας έρχεται με έναν πολυήμερο διαγωνισμό όπου τα αυτοκίνητα συναγωνίζονται σε επίπεδο σχεδιασμού αλλά και επιδόσεων.

Αυτοί οι διαγωνισμοί σχεδιασμού και επιδόσεων δεν περιλαμβάνουν μόνο αυτό που θα θεωρούσε κανείς "τυπικό" μηχανοκίνητο αθλητισμό, αντιθέτως είναι έτσι δομημένοι ώστε να δοκιμάζουν κάθε ομάδα σε πολλούς διαφορετικούς τομείς οι οποίοι σχετίζονται με το σχεδιασμό, την κατασκευή αλλά και την ανταγωνιστικότητα, συνδυασμός των οποίων θα κρίνουν τη νικήτρια ομάδα και αυτοκίνητο.

Ο θεσμός κάθε χρόνο προσελκύει κριτές με διεθνές κύρος, οι οποίοι όχι μόνο ενδιαφέρονται για το διαγωνισμό αλλά και οι ίδιοι εργάζονται για πολλά χρόνια στο μηχανοκίνητο χώρο, αγωνιστικό και όχι μόνο.

Prom Racing: Η ομάδα Formula Student του Εθνικού Μετσόβιου Πολυτεχνείου

Η ομάδα αποτελείται φοιτητές του Ε.Μ.Π. οι οποίοι έχουν πάθος με την εφαρμοσμένη μηχανική - μηχανολογία και το μηχανοκίνητο αθλητισμό. Η δομή της ομάδας ακολουθεί το πρότυπο των επαγγελματικών ομάδων του χώρου με υποομάδες εξειδικευμένες σε κάθε υποσύνολο του μονοθέσιου, προσφέροντας έτσι μια πραγματική εμπειρία στους φοιτητές, προετοιμάζοντάς τους για το μέλλον.

Σκοπός της ομάδας αποτελεί η συμμετοχή κάθε χρόνο στις διοργανώσεις του θεσμού της Formula Student ένα διαγωνισμό σχεδιασμού, κατασκευής και παρουσίασης ενός αγωνιστικού μονοθέσιου. Στις διοργανώσεις αυτές λαμβάνουν μέρος αντίστοιχες ομάδες πολυτεχνικών σχολών από τα καλύτερα πανεπιστήμια του κόσμου. Φέτος ήταν η πρώτη χρονιά που η ομάδα συμμετείχε με ολοκληρωμένο αυτοκίνητο και είναι πολύ ευτυχής γιατί λάβανε πολύ θετικά σχόλια από τους κριτές της διοργάνωσης. Οι θέσεις κατάταξης που πετύχανε ήταν από τις καλύτερες για πρωτοεμφανιζόμενες ομάδες.



Καμπάνια για το 2012

Μετά από μια πολλά υποσχόμενη πρώτη εμφάνιση το 2011, η ομάδα Prom Racing Formula Student του Εθνικού Μετσόβιου Πολυτεχνείου είναι πλέον πιο κοντά από ποτέ στη διεκδίκηση πρωτιάς στην Class 1 του διαγωνισμού.

Η φύση του μηχανοκίνητου αθλητισμού απαιτεί συνεχή εξέλιξη καθώς οι ομάδες βελτιώνουν συνεχώς το σχεδιασμό τους και τα αυτοκίνητά τους. Για παράδειγμα για το 2012 η ομάδα μας φιλοδοξεί να σχεδιάσει και να κατασκευάσει ανθρακονημάτινα εξαρτήματα, με αποκορύφωμα την κατασκευή ανθρακονημάτινου πλαισίου το οποίο θα μειώσει δραματικά το βάρος του μονοθεσίου. Επιπλέον, από την μέχρι τώρα εμπειρία της ομάδας έχουν εντοπιστεί υποσυστήματα τα οποία απαιτούν βελτίωση όπως το σύστημα διεύθυνσης και το σύστημα μετάδοσης.

Από πλευράς κινητήρα η ομάδα θα διατηρήσει και φέτος τον 4-κύλινδρο Yamaha YZF-R6, παρ' όλα αυτά θα συνεχιστεί η βελτίωση του κυρίως στους τομείς λίπανσης και ψύξης αλλά και σε περιφερειακούς τομείς όπως τα συστήματα εισαγωγής, εξαγωγής και ηλεκτρονικού ελέγχου.

Βεβαίως, τίποτα από όλα αυτά δεν είναι εφικτό χωρίς την υποστήριξη των χορηγών μας. Τη φετινή χρονιά ελπίζουμε και προσδοκούμε αύξηση του προϋπολογισμού μας κατά 40%. Οι περσινές μας επιτυχίες, όπου με ένα πρωτοεμφανιζόμενο αυτοκίνητο με σχεδόν μηδενικές δοκιμές καταφέραμε να προηγηθούμε ομάδων με τριπλάσιο προϋπολογισμό, μαρτυρούν την αφοσίωσή μας στο στόχο μας.

Από τη σκοπιά της εμπορικής εκμετάλλευσης, στοχεύουμε στην επίτευξη της μέγιστης δυνατής προβολής. Αυτό θα πραγματοποιηθεί κυρίως υπό τη μορφή δημοσιεύσεων στον έντυπο και ηλεκτρονικό τύπο ενώ θα επιδιωχθεί η προβολή μέσω τηλεοπτικών και ραδιοφωνικών εκπομπών σε συγκεκριμένες φάσεις της κατασκευής κατά τη διάρκεια της χρονιάς. Ένας επιπλέον τρόπος προβολής και γνωστοποίησης στο κοινό των δραστηριοτήτων μας είναι η συμμετοχή της ομάδας σε εκθέσεις και διοργανώσεις σχετικές με το αντικείμενο. Χαρακτηριστικό παράδειγμα είναι η παρουσίαση της ομάδας και η επίδειξη του αυτοκινήτου στο P.I.C.K - 2011 (Patras International Circuit For Karting)



Οφέλη της Χορηγίας

Η Formula Student είναι ένα από τις μεγαλύτερες και πιο προβεβλημένες προπτυχιακές δραστηριότητες, η οποία προσελκύει την ελίτ των πανεπιστημίων διεθνώς. Η ομάδα Prom Racing του Ε.Μ.Π, έχοντας πλέον διακρίσεις στο ενεργητικό της αλλά όντας και στελεχωμένη από εξέχοντες φοιτητές του καλύτερου πανεπιστημιακού ιδρύματος της χώρας είναι σε θέση να προσφέρει πολλά οφέλη στους χορηγούς της.

Προβολή

Από εμπορικής σκοπιάς, η χορηγία σας στην ομάδα μας, θα προσφέρει στην εταιρεία σας προβολή σε τοπικό, εθνικό αλλά και διεθνές επίπεδο. Επιπλέον, δεδομένου ότι το ΕΜΠ είναι μέσα στα καλύτερα εκπαιδευτικά ιδρύματα της χώρας, πετυχαίνει υψηλού επιπέδου ενδιαφέρον από το κοινό, τραβώντας την προσοχή των μέσων μαζικής ενημέρωσης. Προβολή με το αυτοκίνητο και την ομάδα μας αποτελεί εξαιρετική ευκαιρία διαφήμισης.

Εκπαιδευτική Συνεισφορά

Η επιτυχία της ομάδας μας κάθε χρόνο, οφείλεται στην γενναιοδωρία των χορηγών μας, καθώς ο σχεδιασμός, η εξέλιξη και η κατασκευή ενός πρωτότυπου αγωνιστικού αυτοκινήτου εμπεριέχει υψηλό εύρος εξόδων. Συνυπολογίζοντας την ανάπτυξη αναλυτικής σκέψης και την εξάσκηση επαγγελματικών και ηγετικών ικανοτήτων σε δύσκολες προκλήσεις στον τομέα του μηχανικού σε συνδυασμό με την καλλιέργεια του ευ αγωνίζεσθε, αποτελεί μια ανεκτίμητη εκπαιδευτική εμπειρία.

Μελλοντική Επαγγελματική Εξέλιξη

Οι χορηγίες σου σήμερα προσφέρουν στις εταιρίες άμεση επαφή με τους κορυφαίους πτυχιούχους του αύριο. Πολύ απόφοιτοι μηχανολόγοι και όχι μόνο ανά τον κόσμο, είναι πλέον μέλη επαγγελματικών αγωνιστικών ομάδων ή εργάζονται για την αυτοκινητοβιομηχανία. Γενικότερα ο θεσμός της Formula Student θεωρείτε φυτώριο νέων μηχανικών με πάθος για το χώρο.

Χρήση φίρμας και προϊόντων

Εκτός του εύρους της διαφήμισης που θα έχει το όνομά σας, υπάρχουν και άλλα οφέλη της χορηγίας σας τα οποία είναι τεράστια καθώς κορυφαίοι φοιτητές έρχονται σε επαφή με τα προϊόντα ή τις υπηρεσίες που προσφέρετε. Η συχνή χρήση των προϊόντων σας από την ομάδα θα μπορούσε να προσφέρει στην εταιρεία σας. Τα μέλη της ομάδας γίνονται άριστοι γνώστες των προϊόντων σας και μεταφέρουν αυτή τη γνώση ξεκινώντας την καριέρα τους προτείνοντας τα προϊόντα σας στους μελλοντικούς εργοδότες τους καθώς με βεβαιότητα θα τα προτιμούν. Το γεγονός αυτό μπορεί να θεωρηθεί μια ασφαλής επένδυση για το μέλλον.

Υποστήριξη Νεανικών Δράσεων

Χορηγώντας την ομάδα μας, δίνεται στην εταιρεία σας μια μοναδική ευκαιρία να προσεγγίσει το κοινό μέσω του εθελοντικού πνεύματος. Η υποστήριξή σας αποτελεί επένδυση για το μέλλον των ελλήνων μηχανικών.

Την ομάδα μας ήδη έχουν στηρίξει το Εργαστήριο Οχημάτων της σχολής Μηχ. Μηχ. Του ΕΜΠ και η Εθνική Τράπεζα της Ελλάδος με γενναιοδωρες προσφορές υλικοτεχνικού εξοπλισμού και χρημάτων δείχνοντας έμπρακτα της εμπιστοσύνη τους στην προσπάθειά μας καθώς επίσης και την επιθυμία τους να βοηθήσουν μία εξ ολοκλήρου φοιτητική συμμετοχή σε ένα αγωνιστικό δρώμενο με ένα αυτοκίνητο υπερυψηλών επιδόσεων και δικής τους σύλληψης και κατασκευής.

ΑΝΑΛΥΣΗ ΚΟΣΤΟΥΣ ΤΟΥ PROM - 11

Προστασία Κρούσης:
FSAE-Spec Impact Attenuator
700€

Ανάρτηση:
Πρωτότυπες αλουμινένιες
πλήμνες και rockers, ασάλινα
σωληνωτά ψαλίδια.
5000€

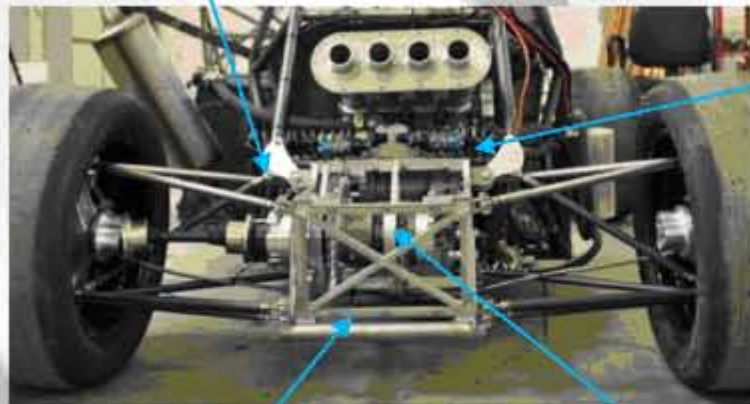

Υποπλαίσιο Πίσω Ανάρτησης:
Πρωτότυπο αλουμινένιο
υποπλαίσιο
3000€

Μετάδοση:
Quaife Torsen LSD
Ημισαξόνια
1200€

Ζάντες- Ελαστικά:
OZ 13' - FSAE
Hoosier FSAE
4000€

Αμορτισέρ - Ελατήρια:
Fox Ρυθμιζόμενα
αμορτισέρ και ελατήρια
1200€

Εξάρτηση Οδηγών:
Φόρμες & Κράνη
2000€

Ενδυμασίες Ομάδας:
Μπλουζάκια με τα
λογότυπα των χορηγών
500€

Σύστημα Διεύθυνσης:
Κρεμαγέρα
900€

ECU:
MS 3
1000€

Πλαίσιο & Αμάξωμα:
Ατσάλινο χωροδικτύωμα με
αλουμινένια πάνελ
1100€

Εισαγωγή Κινητήρα:
Πρωτότυπη ανθρακονημάτινη
εισαγωγή με ενσωματωμένο
περιοριστή 20mm
500€

Κινητήρας & Παρελκόμενα:
Yamaha YZF - R6
3500€

Λιπανση:
Σύστημα Ξυρού Κάρτερ
1000€

Έξοδα Συμμετοχής:
Κόστος συμμετοχής
στους διαγωνισμούς
2000€

Μεταφορικά:
Μεταφορά μονοθεσίου
και ομάδας
10.000€

Συνολικό Κόστος 2011:
37.700€

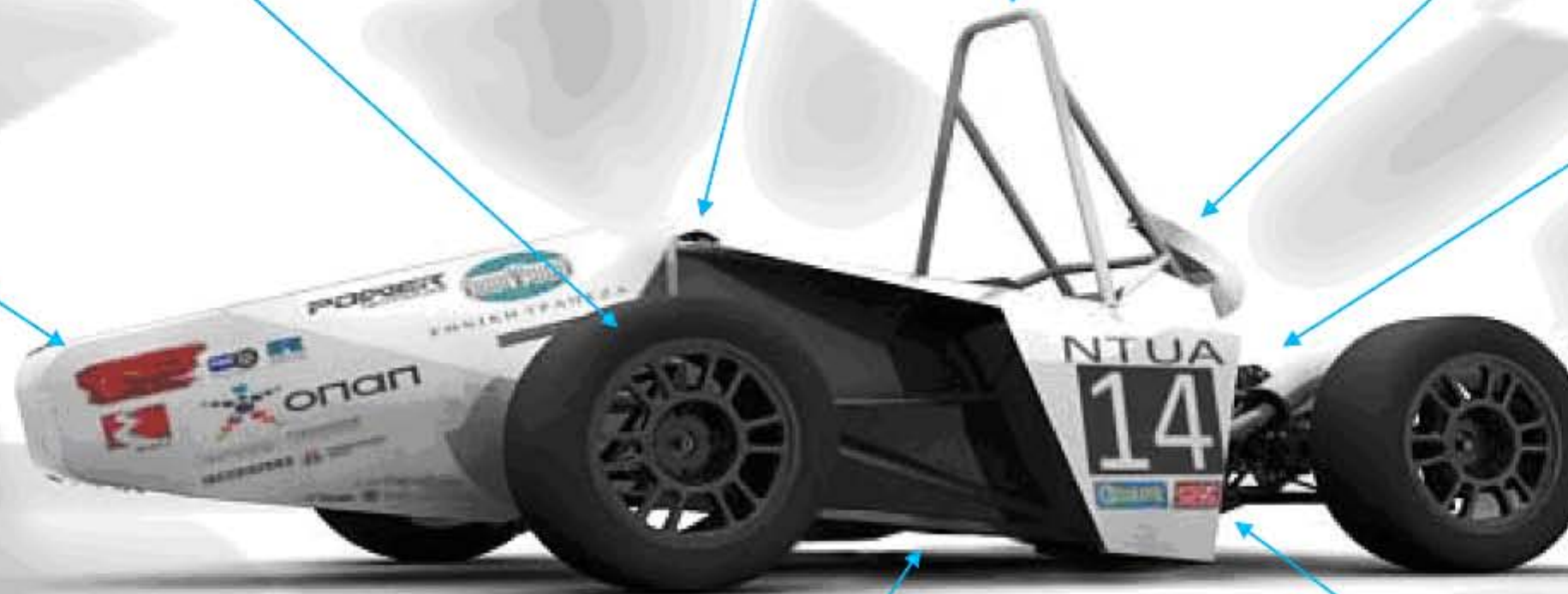

Επίπεδα Χορηγίας

Υπάρχουν πολλοί τρόποι χορηγίας. Ορισμένες εταιρείες επιλέγουν την οικονομική υποστήριξη ενώ άλλες προτιμούν την προσφορά σε είδος, προσφέροντας προϊόντα ή υπηρεσίες τα οποία απαιτούνται κατά τη διάρκεια της εξέλιξης του εγχειρήματος.

Η Prom Racing προσφέρει 4 δυνατότητες χορηγίας ώστε να εξυπηρετείται το προτιμώμενο επίπεδο υποστήριξης, με κάθε πακέτο να προσφέρει διαφορετικά επίπεδα προβολής μέσω της ομάδας και του αυτοκινήτου. Όλοι οι όροι χορηγίας είναι συζητήσιμοι ώστε να μπορεί να βρεθεί πάντα το πακέτο χορηγίας που θεωρείτε κατάλληλο για την εταιρεία σας.

Μέγας Χορηγός

10.000€ +

- Συζητήσιμο ποσό χορηγίας.
- Όλα τα προνόμια και την προβολή του Χρυσού Χορηγού.
- Αναφορά και ειδική μνεία στην χορηγό εταιρεία σε κάθε επαφή με τα ΜΜΕ.
- Επιπλέον όροι πλήρως συζητήσιμοι.

Χρυσός Χορηγός

6.000€ - 10.000€

- Αναφορά και στην χορηγό εταιρεία σε κάθε επαφή με τα ΜΜΕ.
- Μεγάλα αυτοκόλλητα με το λογότυπο της εταιρείας στο μονοθέσιο και στα αυτοκίνητα της ομάδας.
- Χρήση του μονοθέσιου μας για προβολή της εταιρείας σας.
- Ενσωμάτωση του λογότυπου της εταιρείας σας στις ενδυμασίες της ομάδας.
- Ενσωμάτωση του λογότυπου της χορηγού εταιρείας σε κάθε επίσημο έγγραφο της ομάδας.
- Προσκλήσεις για την παρουσίαση του αυτοκινήτου και για όλες τις εκδηλώσεις της ομάδας.
- Ενημέρωση μέσω δελτίων τύπου.
- Προβολή του ονόματος και του λογότυπου της εταιρείας στην ιστοσελίδα της ομάδας και τα δελτία τύπου.

Αργυρός Χορηγός

2.000€ - 6000€

- Μικρά αυτοκόλλητα με το λογότυπο της εταιρείας στο μονοθέσιο και στα αυτοκίνητα της ομάδας.
- Προσκλήσεις για την παρουσίαση του αυτοκινήτου και για όλες τις εκδηλώσεις της ομάδας.
- Ενημέρωση μέσω δελτίων τύπου.
- Προβολή του ονόματος και του λογότυπου της εταιρείας στην ιστοσελίδα της ομάδας και τα δελτία τύπου.

Υποστηρικτής

- Προσκλήσεις για την παρουσίαση του αυτοκινήτου και για όλες τις εκδηλώσεις της ομάδας.
- Ενημέρωση μέσω δελτίων τύπου.
- Προβολή του ονόματος και του λογότυπου της εταιρείας στην ιστοσελίδα της ομάδας και τα δελτία τύπου.

Τεχνικά Χαρακτηριστικά

- Χαλύβδινο σωληνωτό πλαίσιο, αλουμινένιο αμάξωμα
- Ειδικής κατασκευής αλουμινένιο υποπλαίσιο πίσω ανάρτησης και μετάδοσης κίνησης.
- Ανάρτηση διπλών ανισομεγεθών ψαλιδιών με pullrod εμπρός και pushrod πίσω
- Fox ρυθμιζόμενα αμορτισέρ και ελατήρια
- Μπλοκέ διαφορικό τύπου Torsen της Quaife
- Ηλεκτρομηχανικό shifter με αλλαγές ταχυτήτων και συμπλέκτη στο τιμόνι
- Διπίστονες δαγκάνες μπρος πίσω
- Ζάντες αλουμινίου-μαγνησίου OZ 13"
- Ελαστικά Hoosier 7,5"
- Μεταξόνιο: 1540mm
- Εμπρός Μετατρόχιο: 1200mm
- Πίσω Μετατρόχιο: 1150mm
- Συνολικό Βάρος: 240kg (χωρίς οδηγό)
- Κινητήρας 2006 Yamaha YZF 600cc φέρων τα φορτία του υποπλαισίου της πίσω ανάρτησης
- Ειδικής κατασκευής εισαγωγή-εξαγωγή ηχητικά μελετημένες
- Προγραμματιζόμενη ECU
- Ειδικής μελέτης και κατασκευής σύστημα ξηρού κάρτερ
- Ισχύς: 85Ps@10.000rpm
- Ροπή: 50Nm@7250rpm

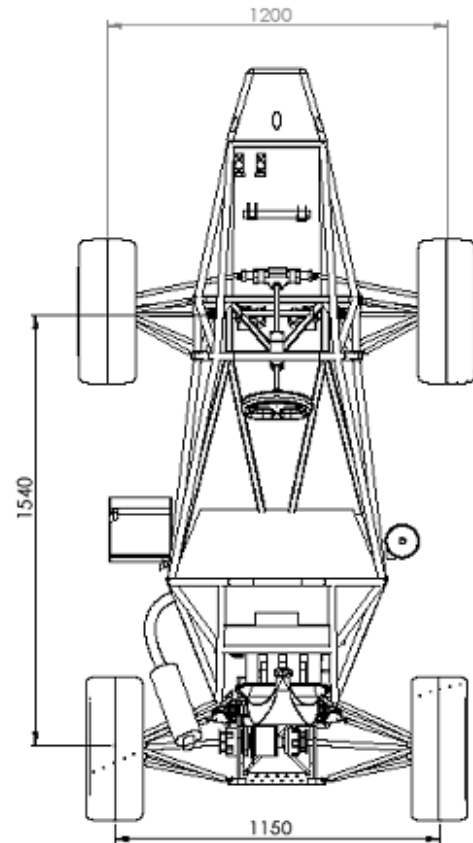

Επιδόσεις

- Επιτάχυνση 0-100kph: 4.01s
- Τελική Ταχύτητα: 170kph
- Μεγ. Πλευρική Επιτάχυνση: 1.6g
- Μέγιστη Επιβράδυνση: 2.0g



Οι επιτυχίες μας

Αφού η NTUA Formula Student Team (πλέον γνωστή ως Prom Racing) συμμετείχε επιτυχώς στην Class 3 του διαγωνισμού της Ιταλίας για το 2008, κατακτώντας την 1η θέση, αποφάσισε να κάνει το επόμενο βήμα και να προχωρήσει στην κατασκευή αυτού καθ' αυτού του μονοθέσιου.

- **2008**
 - 1η Θέση στην Class 3 στο διαγωνισμό Formula Student Italy

Μετά από τρία δύσκολα χρόνια, η ομάδα ήταν πλέον έτοιμη, έχοντας κατασκευάσει ένα ανταγωνιστικό μονοθέσιο, να λάβει μέρος σε 2 διαγωνισμούς για το 2011. Τα αποτελέσματα ήταν πολύ ενθαρρυντικά και μάλιστα ήταν από τα καλύτερα για πρωτοεμφανιζόμενη ομάδα. Τα αυξημένα έξοδα ενός τέτοιου εγχειρήματος, ο περιορισμένος προϋπολογισμός αλλά και οι πολλές τεχνικές δυσκολίες δεν στάθηκαν εμπόδιο στα αποφασισμένα μέλη της ομάδας μας.

- **2011**
 - Πρώτη συμμετοχή της Prom Racing με ολοκληρωμένο αυτοκίνητο.
 - 32η Θέση γενικής στις 50 συμμετοχές στο διαγωνισμό Formula Student Italy
 - 25η Θέση γενικής στις 28 συμμετοχές στο διαγωνισμό Formula Student Hungary
 - 1η Θέση στην επιμέρους κατηγορία κόστους και κατασκευής



Δημοσιότητα, Προβολή και Marketing
Προβολή σε Έντυπα Μέσα



Power Magazine



12/2010



01/2011



02/2011



City Auto Moto 2/2012



Καλειδοσκόπιο



01/2010



Τύπος της Κυριακής 25/09/2011



Προβολή σε Εκδηλώσεις:
Patras International Circuit for Kart:
1-2/10/2011



Σημαντικό είναι να αναφέρουμε πως η συμμετοχή και μόνο σε ένα διαγωνισμό του εξωτερικού αποτελεί σημαντική διαφημιστική προβολή, δεδομένου πως οι διοργανώσεις της Formula Student καλύπτονται από τα μεγαλύτερα ΜΜΕ της εκάστοτε χώρας. Αυτά περιλαμβάνουν τηλεοπτικά αφιερώματα και πλάνα από τους αγώνες, καθώς και εκτενή άρθρα στα έντυπα μέσα. Επιπλέον, δεν πρέπει να ξεχνάει κανείς πως τους διαγωνισμούς αυτούς παρακολουθούν και είναι συνήθως κριτές, οι οποίοι είναι μεγάλες προσωπικότητες της αυτοκινητοβιομηχανίας.

Μέσα Οπτικής προβολής

Για το 2012 προσφέρουμε στους χορηγούς μας πολλές μορφές οπτικής προβολής. Σε συνάρτηση με το επίπεδο χορηγίας, αυτοί περιλαμβάνουν:

- Προβολή πάνω στο μονοθέσιο με αυτοκόλλητα με το λογότυπο της χορηγού εταιρείας σε μέρος και μέγεθος ανάλογο της προσφοράς, και κατόπιν συνεννόησης.
- Προβολή μέσω ρουχισμού των μελών της ομάδας από το δεύτερο μισό της χρονιάς και για ένα χρόνο. Όλα τα μέλη της ομάδας υποχρεούνται να φορούν ρουχισμό της Prom Racing σε κάθε επίσημη εκδήλωση της ομάδας (εκθέσεις, δοκιμές κλπ). Στον ρουχισμό θα αναγράφονται τα λογότυπα των χορηγών, με μέγεθος και θέση ανάλογα του group χορηγίας που ανήκει η εκάστοτε εταιρεία.
- Προβολή στα αυτοκίνητα μεταφοράς της ομάδας, δηλαδή στα μεταφορικά μέσα του μονοθεσίου και των συνοδευτικών αυτού
- Προβολή στην ιστοσελίδα της ομάδας, σε ειδικό χώρο όπου θα αναγράφονται όλοι οι χορηγοί.
- Προβολή στον χώρο του ΕΜΠ, καθώς όλοι οι χορηγοί αναγράφονται σε ειδικά πανό στρατηγικά τοποθετημένα στον χώρο της Πολυτεχνειούπολης Ζωγράφου.
- Προβολή στους χώρους δοκιμών με αναγραφή του λογότυπου σε 2 σημαίες που θα συνοδεύουν το μονοθέσιο σε κάθε δημόσια εμφάνισή του.
- Παρουσία του μονοθεσίου (και μελών της ομάδας υπό προϋποθέσεις) σε οποιοδήποτε promotional event της χορηγού εταιρείας (πχ. Συνέδρια, συναντήσεις, παρουσίες σε εκθέσεις, κλπ) κατόπιν συνεννόησης



Συνοψίζοντας

Η Formula Student ως ξεχωριστό γεγονός, αποτελεί εξαιρετική ευκαιρία να διαφημίσετε την εταιρεία σας αλλά και ότι έχει να προσφέρει σε εθνικό και διεθνές επίπεδο καθώς και να συνεισφέρετε στην εξέλιξη της επόμενης γενιάς νέων μηχανικών.

Λαμβάνοντας τα παραπάνω υπόψη σας ευχαριστούμε για το χρόνο που διαθέσατε να μελετήσετε την πρότασή μας. Σύντομα θα επικοινωνήσουμε μαζί σας για να συζητήσουμε την συμμετοχή σας στην ομάδα μας. Ευελπιστούμε να έχουμε την ευκαιρία να δουλέψουμε μαζί με εσάς και την εταιρεία σας και να δημιουργήσουμε μια αμοιβαία ωφέλιμη συνεργασία. Αν έχετε οποιαδήποτε ερώτηση ή χρειάζεστε οποιαδήποτε διευκρίνιση, μη διστάσετε να επικοινωνήσετε μαζί μας.

Συντονιστής Ομάδας

Άγγελος Τσιαπάρας
+30 6931 925 832
aggelos_tsiap@yahoo.gr

E-mail Ομάδας

promracing.ntua@gmail.com

Υπεύθυνοι Επικοινωνίας

Γιώργος Πάμπαλης
+30 6945 855 300

Δημήτρης Παπαναγιώτου
+30 6943 618 392

